

ELEVADOR CONDIÇÃO IDEAL - manobra 360°
 Vista Superior
 escala 1:25

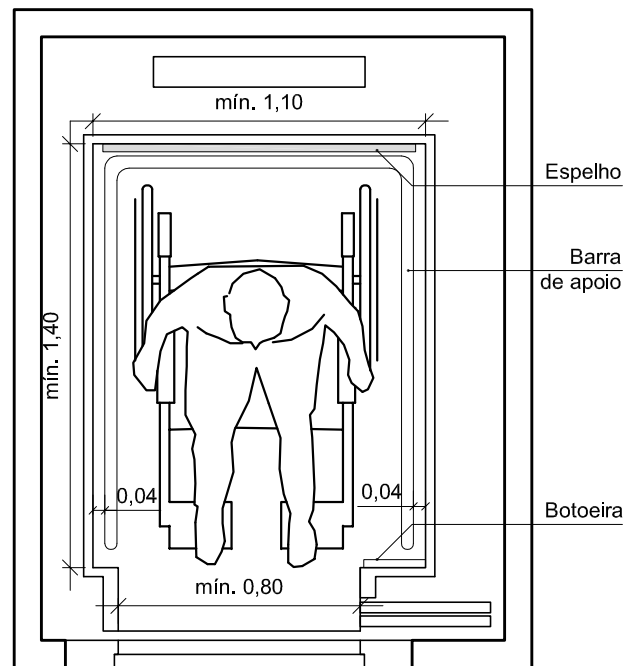

ELEVADOR CONDIÇÃO ADMISSÍVEL
 Vista Superior
 escala 1:25

Os elevadores devem seguir as seguintes especificações técnicas:

- 1 - Estar localizado em rota acessível e dar acesso à todos os pavimentos de uso público.
- 2 - Para elevadores com 1,10m de largura por 1,40m de comprimento é obrigatório o uso de espelho na face oposta à porta.
- 3 - Ter sinalização tátil de alerta instalada paralela à porta do elevador e afastada no máximo 0,32m. Caso haja sinalização tátil direcional, esta deverá encontrar a sinalização tátil de alerta na direção da botoeira, conforme INFORMATIVO TÉCNICO Nº13 - folha 02/03.
- 4 - As portas devem ter vão livre mínimo de 0,80m e sistema de segurança de reabertura com no mínimo 16 feixes de luz, localizados entre 5cm e 1,20m de altura do piso, conforme INFORMATIVO TÉCNICO Nº13 - folha 03/03.
- 5 - Junto às paredes da cabina devem ser instaladas barras de apoio, posicionadas entre 0,89m e 0,90m de altura, afastadas 4cm da face da cabina e permitir boa empunhadura, conforme INFORMATIVO TÉCNICO Nº13 - folha 03/03.
- 6 - Comandos externos posicionados dentro da faixa de alcance manual, ente 0,90 e 1,10m e os internos devem ter a linha de centro dos botões localizadas entre 0,89 e 1,35m de altura. Ter botoeiras em braille dentro e fora da cabina e junto ao batente.
- 7 - Comunicação sonora indicando subida, descida e o número do andar associada à comunicação visual através de sinal luminoso.
- 8 - Ter indicação do pavimento, em relevo e em braille, fixada em ambos os lados dos batentes das portas entre 0,90 e 1,10m de altura.

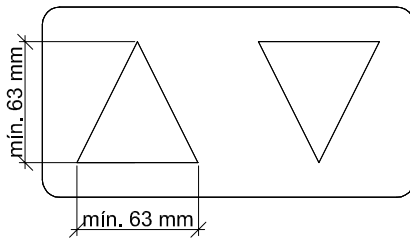
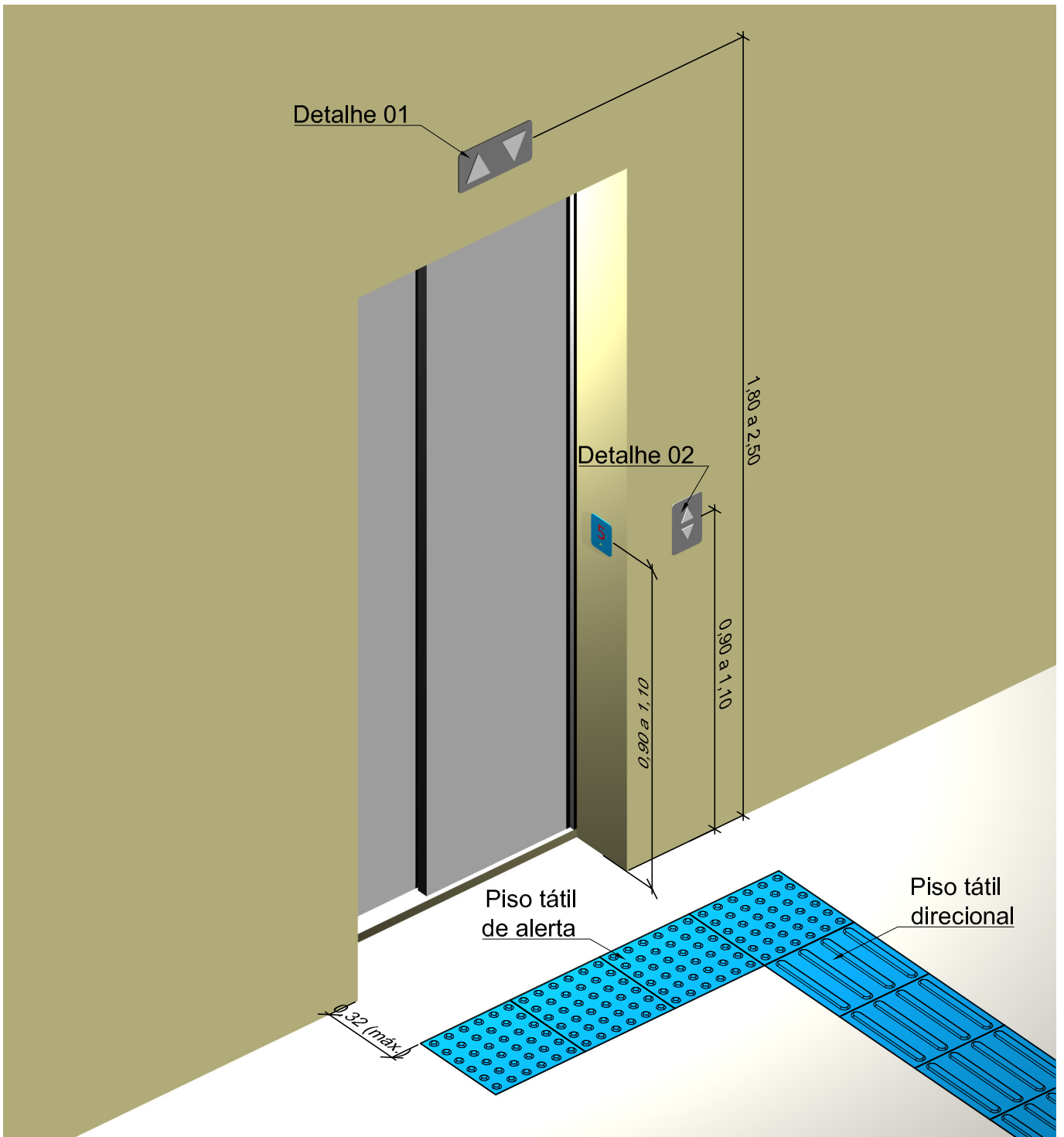

Detalhe 01
escala 1:5

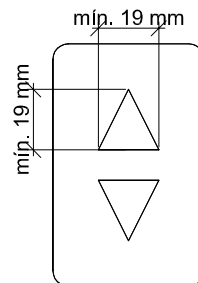

Detalhe 02
escala 1:5

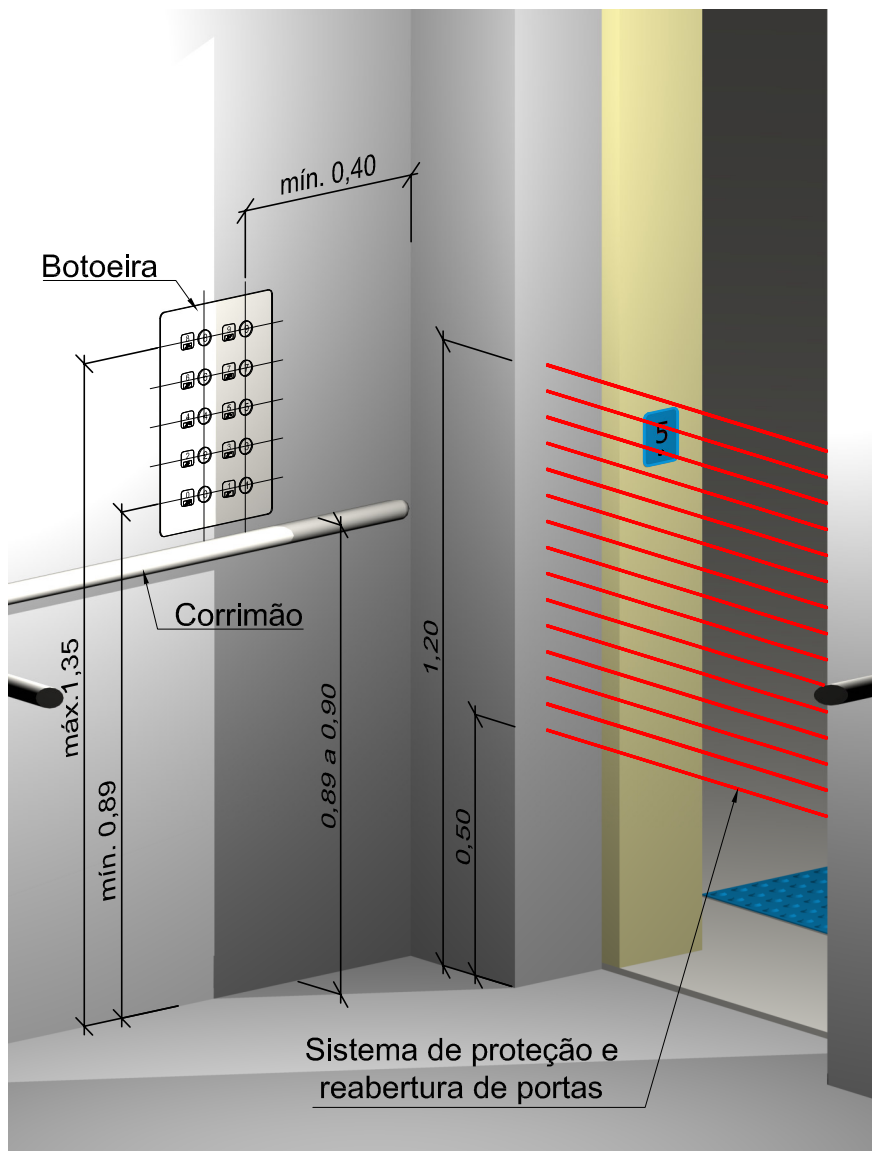

1 - A identificação dos botões de chamada da botoeira da cabina do elevador deve estar sequenciada do seguinte modo:

- se a botoeira é horizontal, da esquerda para a direita
- se a botoeira tem uma única coluna, de cima para baixo
- se a botoeira tem várias colunas, da esquerda para a direita e de baixo para cima.

2 - Os comandos devem ser identificados conforme desenho abaixo.

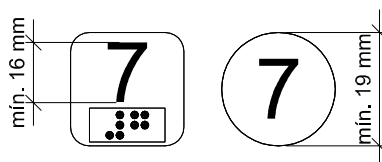

Botão da botoeira interna
escala 1:2